

V6

Vocal Processor

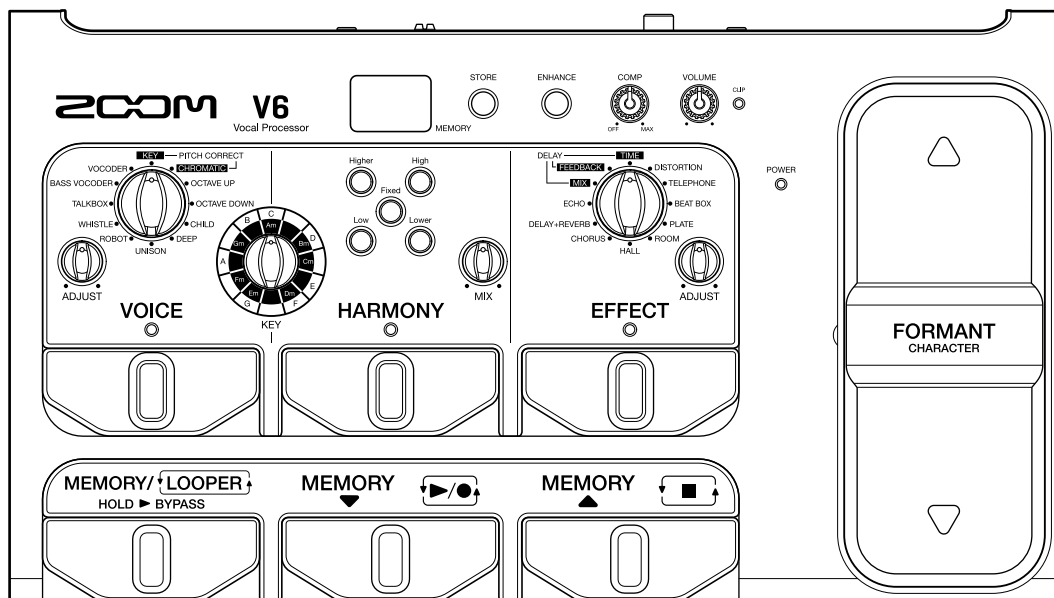

Mode d'emploi

Vous devez lire les Précautions de sécurité et d'emploi avant toute utilisation.

© 2019 ZOOM CORPORATION

La copie et la reproduction partielles ou totales de ce document sans permission sont interdites.

Les noms de produit, marques déposées et noms de société mentionnés dans ce document sont la propriété de leurs détenteurs respectifs. Toutes les marques de commerce et déposées citées dans ce document n'ont qu'un but indicatif et ne sont pas destinées à enfreindre les droits de leurs détenteurs respectifs.

Une visualisation correcte n'est pas possible sur des appareils avec affichage en niveaux de gris.

■ Présentation du mode d'emploi

Vous pouvez avoir besoin de ce mode d'emploi dans le futur. Gardez-le en un lieu vous permettant d'y accéder facilement.

Le contenu de ce document et les caractéristiques de ce produit sont sujets à modifications sans préavis.

- Windows® est une marque de commerce ou déposée de Microsoft® Corporation.
- Macintosh et macOS sont des marques de commerce ou déposées d'Apple Inc.
- iOS est une marque de commerce ou déposée de Cisco Systems, Inc. utilisée sous licence.
- Les autres noms de produit, marques déposées et noms de société mentionnés dans ce document sont la propriété de leurs détenteurs respectifs.

Note : toutes les marques de commerce et déposées citées dans ce document n'ont qu'un but indicatif et ne sont pas destinées à enfreindre les droits de leurs détenteurs respectifs.

Introduction

Merci beaucoup d'avoir choisi un **V6** Vocal Processor ZOOM.

Le **V6** possède de nombreuses fonctions pour transformer les voix et est suffisamment simple pour que n'importe qui puisse obtenir de saisissantes sonorités vocales. Après avoir réglé le volume et la clarté, vous pouvez par exemple corriger la hauteur du chant tout en ajoutant une harmonie et de la réverbération.

Les valeurs de réglage et les combinaisons peuvent être sauvegardées dans les mémoires de patch de l'unité afin de les utiliser lorsque vous le souhaitez. Vous pouvez immédiatement essayer toute une variété d'effets vocaux en passant en revue les mémoires de patch pré-réglées.

Avec d'autres fonctionnalités telles qu'une pédale de formant unique pouvant servir à changer les caractéristiques de la voix, un looper capable d'enregistrer en superposition jusqu'à 3,5 minutes et un micro SGV-6 ZOOM super-directionnel, ce processeur vocal est parfait pour les prestations scéniques.

Nous espérons que vous apprécierez son utilisation pendant de nombreuses années.

Principales caractéristiques du V6

Création sonore facile

La création de son est simple, il suffit de tourner des boutons et de presser des commutateurs.

Micro super-directionnel SGV-6 ZOOM

Le micro super-directionnel SGV-6 ZOOM, basé sur la technologie des micros canons, capte la voix du chanteur avec une directivité extrêmement bien focalisée. L'utilisation du SGV-6 élimine la réinjection (effet larsen) et les interférences d'instruments voisins lors de la capture d'une voix, ce qui donne plus de précision à la correction de hauteur et à l'harmonisation.

Pédale de manipulation de caractéristiques vocales

La pédale FORMANT peut servir à changer les caractéristiques d'une voix sans changer sa hauteur, la faisant sonner comme la voix d'une autre personne.

La voix retrouve automatiquement son caractère d'origine quand on retire le pied de la pédale.

Aide au chant

L'utilisation du compresseur pour niveler le volume et de la fonction d'amélioration de clarté facilitent le chant.

Sections voix, harmonie et effets

La section VOICE (voix) vous permet de corriger facilement la hauteur du chant ou de créer par exemple un son robotique. La section HARMONY (harmonie) peut être utilisée pour générer automatiquement des harmonies à la tierce et à la quinte conformément au réglage de tonalité (KEY). La section EFFECT (effet) est optimisée pour les chanteurs. Les 10 types d'effet comprennent écho et réverbération ainsi qu'une distorsion agressive.

Looper de 3,5 minutes idéal pour les improvisations

Le looper peut être utilisé pour superposer autant de fois que désiré des voix traitées, ce qui augmente considérablement les possibilités d'interprétation. Les fonctions pratiques d'annulation et de rétablissement s'exécutent facilement à l'aide d'une pédale commutateur.

Interface audio USB

Le **V6** peut servir d'interface audio à 2 entrées/2 sorties.

Termes utilisés dans ce mode d'emploi

Mémoire de patch

Les enregistrements des paramètres de voix, d'harmonie et d'effet sont appelés « mémoires de patch » et peuvent être utilisés pour un rappel facile des réglages voulus. 100 mémoires de patch peuvent être conservées.

Looper

Des boucles vocales peuvent être enregistrées durant un maximum de 3,5 minutes et ensuite reproduites. Des boucles peuvent être superposées pour toute une variété de techniques d'interprétation en direct, y compris pour des chœurs a cappella et des percussions vocales.

Mode Memory

Pour sélectionner des mémoires de patch avec les pédales commutateurs.

Mode Looper

Utilisez ce mode pour contrôler le looper depuis les pédales commutateurs.

VOICE

Cette section peut modifier le son de la voix. Par exemple, utilisez-la pour corriger la hauteur en fonction de la tonalité ou pour donner à la voix un son enfantin, synthétique ou de vocodeur.

HARMONY

Peut ajouter jusqu'à deux voix d'harmonie. Cette section génère automatiquement des harmonies optimales en fonction de la tonalité.

EFFECT

Cette section ajoute de la réverbération, de la distorsion ou un autre effet au son d'origine pour changer son timbre.

FORMANT

Les formants sont les caractéristiques vocales créées par les différentes formes de bouche et de gorge. La pédale FORMANT du **V6** permet de changer les caractéristiques vocales sans changer la hauteur.

COMP (compresseur)

Les sons entrants dont le volume dépasse un certain niveau peuvent être compressés pour diminuer leur volume afin d'obtenir un volume global plus régulier.

ENHANCE

Cet effet peut rendre le chant plus clair en mettant en valeur les hautes fréquences, et rendant la voix plus agréable par suppression des sons sifflants (sibilants) que l'on retrouve dans « hiss » et « shhhh ».

Mode ECO

Cette fonction coupe automatiquement l'alimentation après 10 heures sans utilisation.

Sommaire

Introduction	3	Court-circuiter l'effet du V6	28
Termes utilisés dans ce mode d'emploi	4	Autres réglages	29
Sommaire	5	Réglage du diapason de référence pour les voix et les harmonies.....	29
Structure du V6	6	Indication du type des piles utilisées	30
Nom et fonctions des parties	7	Réglage du mode ECO pour éteindre automatiquement l'appareil lorsqu'il n'est pas utilisé.....	31
Faire les connexions	10	Restauration des réglages d'usine	32
Présentation du micro SGV-6 ZOOM	11	Utilisation des fonctions d'interface audio	33
Mise sous tension	12	Installation du pilote	33
Emploi de piles.....	13	Connexion à un ordinateur	34
Réglage du volume et du timbre	14	Mise à jour du firmware	35
Réglage du volume d'entrée du micro	14	Guide de dépannage	36
Réduction des variations de volume (fonction compresseur)	14	Caractéristiques techniques	38
Mise en valeur du caractère de la voix (fonction Enhance).....	15		
Réglage du volume du casque.....	15		
Sélection des mémoires de patch	16		
Utilisation de la section VOICE (voix)	17		
Utilisation de la section HARMONY (harmonie)	19		
Utilisation de la section EFFECT (effet)	21		
Sauvegarde des réglages dans des mémoires de patch	23		
Utilisation de la pédale FORMANT	24		
Réglage de la résistance de la pédale FORMANT.....	24		
Emploi du looper	25		
Activation du looper	25		
Enregistrement et lecture de boucles.....	25		
Superposition de boucles.....	26		
Effacement de la boucle	27		
Indicateurs affichés	27		

Structure du V6

■ Parcours du signal

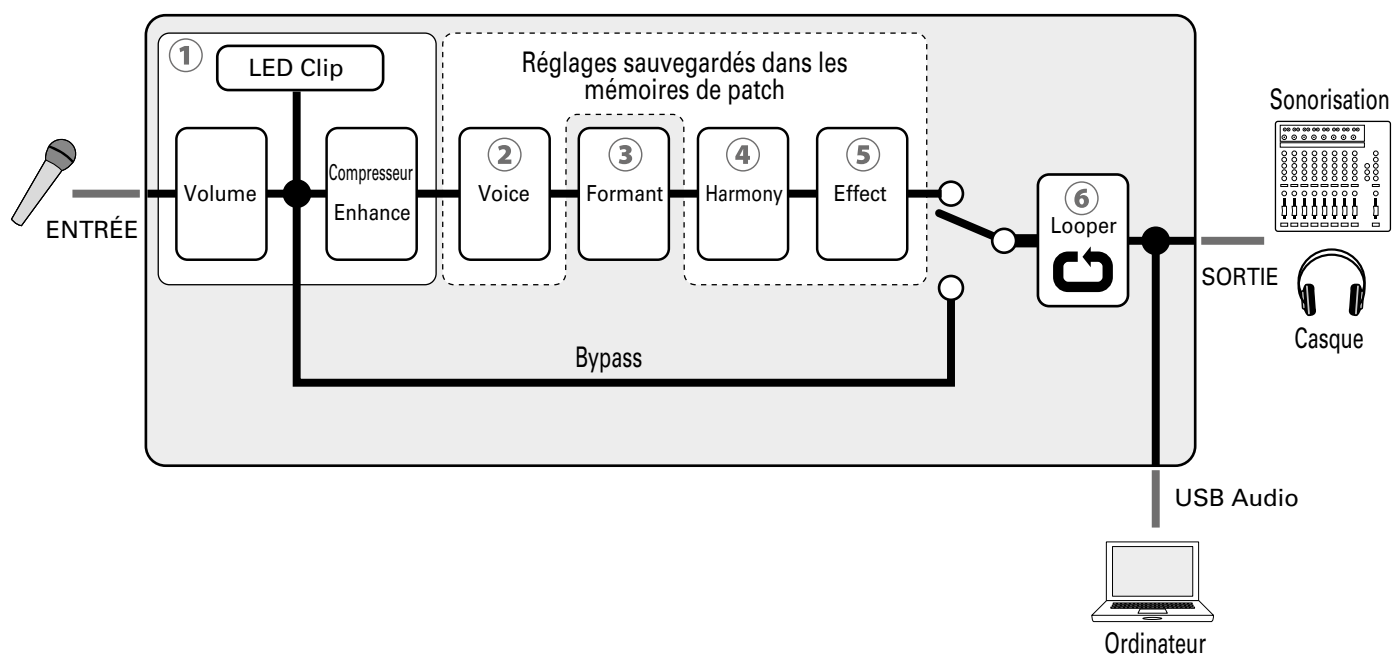

- ① Le volume et le timbre du son entrant par le micro peuvent être réglés.
(→ [« Réglage du volume et du timbre » en page 14](#)).
- ② Peut modifier les voix par correction de hauteur, transposition, vocodeur et d'autres options.
(→ [« Utilisation de la section VOICE \(voix\) » en page 17](#)).
- ③ La pédale FORMANT peut servir à changer les caractéristiques de la voix sans changer sa hauteur.
(→ [« Utilisation de la pédale FORMANT » en page 24](#)).
- ④ Peut ajouter jusqu'à deux voix d'harmonie.
(→ [« Utilisation de la section HARMONY \(harmonie\) » en page 19](#)).
- ⑤ Utilisez cette section pour appliquer un délai, une réverbération ou un autre effet.
(→ [« Utilisation de la section EFFECT \(effet\) » en page 21](#)).
- ⑥ Les phrases enregistrées peuvent être lues en boucle.
(→ [« Emploi du looper » en page 25](#)).

À SAVOIR

Les réglages des sections VOICE, HARMONY et EFFECT (②, ④ et ⑤) peuvent être sauvegardés dans des mémoires de patch afin d'être facilement rappelés (→ [« Sélection des mémoires de patch » en page 16](#), [« Sauvegarde des réglages dans des mémoires de patch » en page 23](#)).

Nom et fonctions des parties

■ Face avant

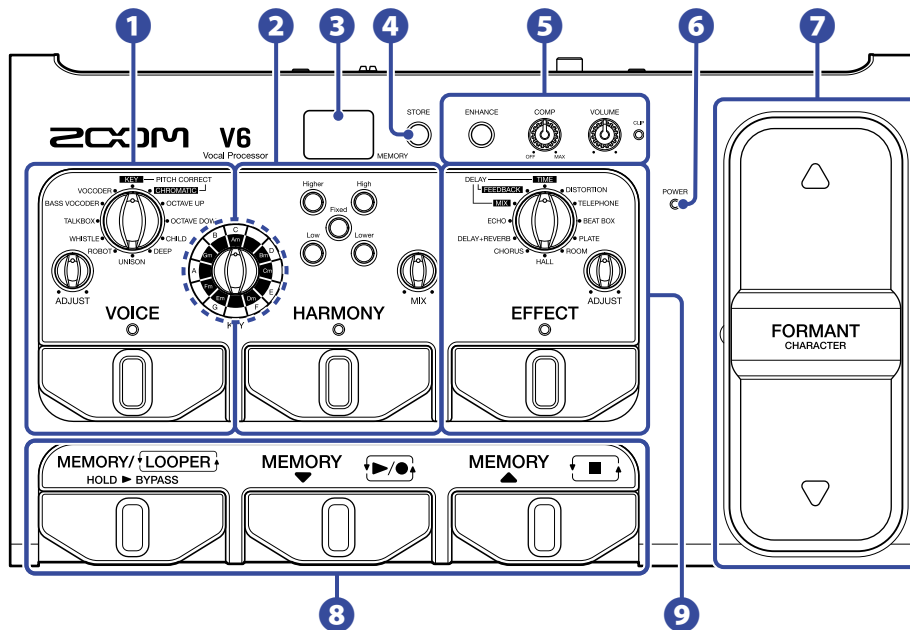

1 Section VOICE (voix)

Modifie les voix par correction de hauteur, transposition, vocodeur et d'autres options.

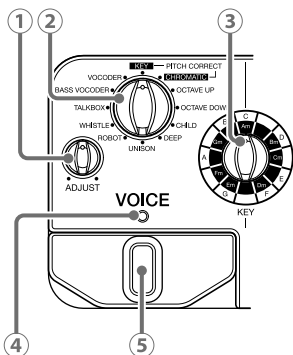

- ① **Bouton VOICE ADJUST**
Sert à régler la voix.
- ② **Bouton de sélection de voix**
Sélectionne le type de voix.
- ③ **Bouton de sélection de tonalité (KEY)**
Sélectionne la tonalité pour la correction de hauteur.
- ④ **Voyant VOICE**
Indique si la section VOICE est activée ou désactivée.
- ⑤ **Pédale commutateur VOICE**
Active/désactive la section VOICE.

2 Section HARMONY (harmonie)

Ajoute jusqu'à deux voix d'harmonie.

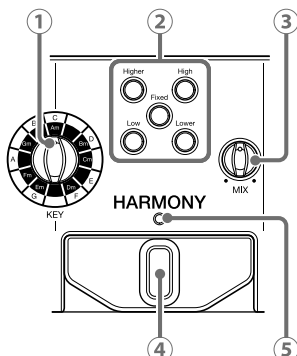

- ① **Bouton de sélection de tonalité (KEY)**
Sélectionne la tonalité pour l'harmonisation.
- ② **Touches de style d'harmonie**
Pressez-les pour activer les types d'harmonie.
- ③ **Bouton HARMONY MIX**
Règle la balance entre le chant et l'harmonie.
- ④ **Pédale commutateur HARMONY**
Active/désactive la section HARMONY.
- ⑤ **Voyant HARMONY**
Indique si la section HARMONY est activée ou désactivée.

3 Écran

Affiche le numéro de la mémoire de patch sélectionnée et l'état du looper.

4 Touche STORE (mémoriser)

Pressez-la pour enregistrer les réglages actuels dans une mémoire de patch.

5 Section de contrôle d'entrée

Règle le volume et le timbre du son entrant par le micro.

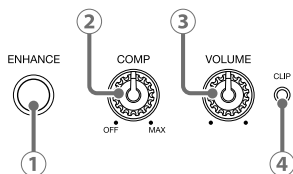

- 1 **Touche ENHANCE**
Active/désactive la fonction ENHANCE.
- 2 **Bouton COMP**
Règle l'ampleur de la compression.
- 3 **Bouton VOLUME**
Règle le volume d'entrée du micro.
- 4 **Voyant CLIP (écrêtage)**
Indique l'état du son entrant.

6 Voyant POWER

Indique si l'appareil est ou non sous tension et l'état de charge des piles.

7 Pédale FORMANT

Change le caractère de la voix.

8 Section mémoires de patch/contrôle du looper

Sélectionne les mémoires de patch et gère le looper.

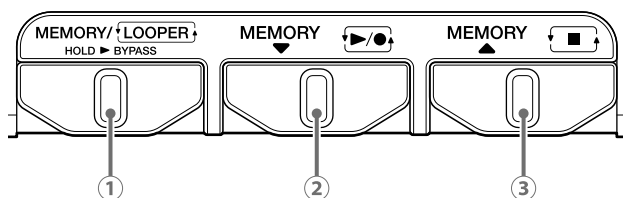

- 1 **Pédale commutateur MEMORY/LOOPER**
Fait alterner entre le mode Memory et le mode Looper. Maintenez-la pressée pour court-circuiter l'effet du **V6**.
- 2 **Pédale commutateur MEMORY ▼**
Sert à sélectionner les mémoires de patch. En mode Looper, sert à enregistrer et lire les boucles.
- 3 **Pédale commutateur MEMORY ▲**
Sert à sélectionner les mémoires de patch. En mode Looper, sert à arrêter les boucles.

9 Section EFFECT (effet)

Applique un délai, une réverbération ou un autre effet.

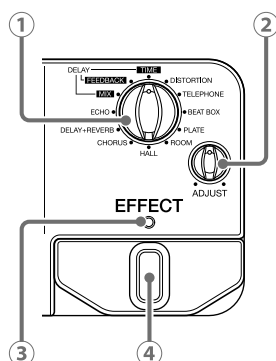

- 1 **Bouton de sélection d'effet**
Sélectionne l'effet.
- 2 **Bouton EFFECT ADJUST**
Règle l'effet.
- 3 **Voyant EFFECT**
Indique si la section EFFECT est activée ou désactivée.
- 4 **Pédale commutateur EFFECT**
Active/désactive la section EFFECT.

■ Face arrière

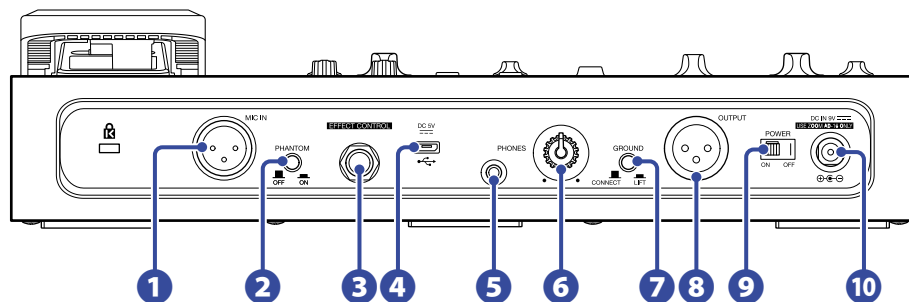

1 Prise MIC IN

Branchez-y un micro.

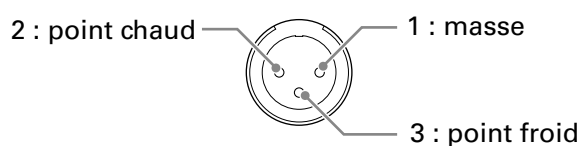

2 Commutateur d'alimentation fantôme (PHANTOM)

Active/désactive l'alimentation fantôme +48 V.

Activez-la lorsque vous branchez par exemple un micro SGV-6 ZOOM ou un micro électrostatique nécessitant une alimentation fantôme.

3 Connecteur EFFECT CONTROL

Une pédale d'expression (FP02M ZOOM) peut être branchée ici pour contrôler l'effet.

4 Port USB

Branchez-y un ordinateur pour utiliser le **V6** comme interface audio ou pour mettre à jour son firmware. Une batterie mobile peut également être connectée ici pour fournir l'alimentation.

5 Prise de sortie PHONES

Branchez-y un casque.

6 Bouton de volume de sortie PHONES

Règle le volume de sortie par le casque.

7 Commutateur GROUND LIFT

Connecte/déconnecte la masse de la prise de sortie.

8 Prise de sortie (OUTPUT)

Connectez-la à une table de mixage, à une sonorisation, à un enregistreur ou autre appareil audio pouvant régler la balance sonore.

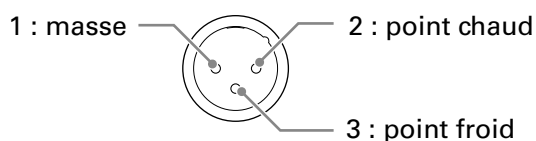

9 Interrupteur d'alimentation

Met l'appareil sous/hors tension.

10 Connecteur pour adaptateur secteur CC 9 V

Branchez ici l'adaptateur secteur dédié (AD-16 ZOOM).

Faire les connexions

Micro (SGV-6 ZOOM ou micro du commerce)

Utilisez un câble de micro pour le brancher à la prise MIC IN.

Branchez un câble ayant un connecteur XLR (femelle) à la prise OUTPUT. Utilisez un câble dont le connecteur convient à la prise d'entrée de la sonorisation ou de l'enregistreur. La sortie du **V6** est de niveau ligne. Raccordez-la à une prise d'entrée ligne de l'autre équipement.

Table de mixage, sonorisation, enregistreur, etc.

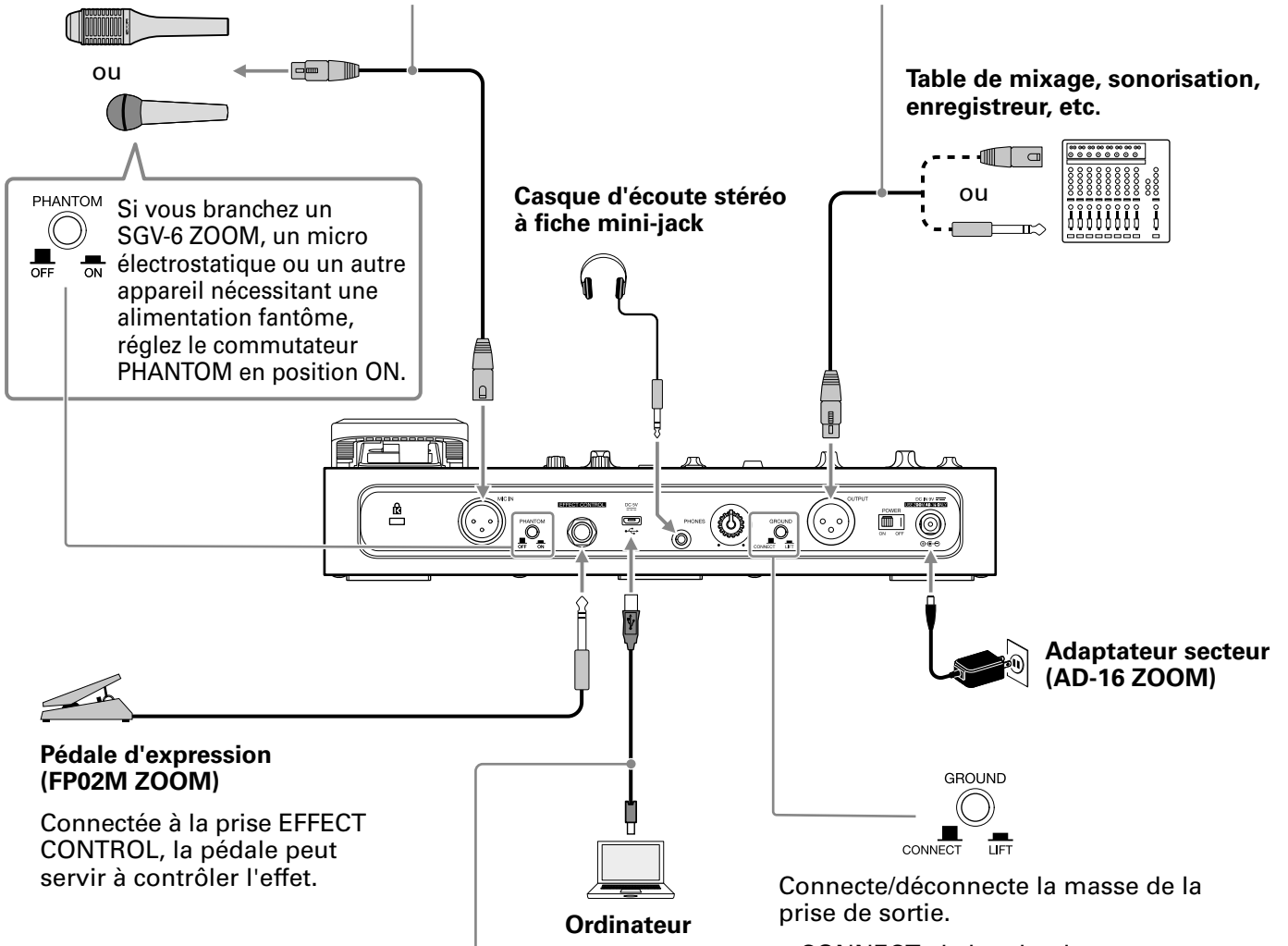

NOTE

Réglez toujours le commutateur PHANTOM en position OFF si vous branchez un appareil n'acceptant pas une alimentation fantôme. Sans cela, l'appareil pourrait être endommagé.

Présentation du micro SGV-6 ZOOM

Le SGV-6 est un micro directionnel basé sur les technologies des micros canons, conçus pour capturer le son spécifiquement dans la direction vers laquelle ils pointent.

En ne capturant que la voix, les sons des autres instruments présents sur scène sont ignorés, ce qui permet une correction de hauteur et une harmonisation plus précises.

■ Emploi du SGV-6

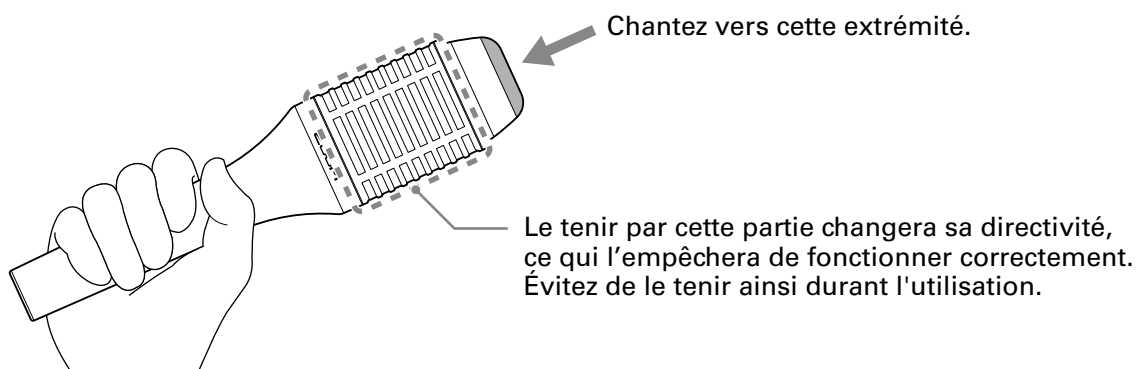



NOTE

Le SGV-6 est un appareil délicat. Ne le laissez pas tomber et ne lui faites pas subir de chocs excessifs.

Mise sous tension

1. Baissez au minimum le volume des dispositifs de sortie.

2. Réglez  sur ON.

Cela met le **V6** sous tension et  s'allume en vert.

3. Montez le volume des dispositifs de sortie.

À SAVOIR

- 4 piles AA peuvent également être utilisées. N'utilisez qu'un seul type de piles (alcalines, NiMH ou lithium) à la fois (→ [« Emploi de piles » en page 13](#)).
 - L'alimentation peut également être fournie par le port USB.
-

Présentation du mode ECO

- Par défaut, le mode ECO (économie d'énergie) est activé (ON), donc l'alimentation se coupe automatiquement après 10 heures sans utilisation.
- Le mode ECO peut également être désactivé (réglé sur OFF) en écran SETTING (→ [« Réglage du mode ECO pour éteindre automatiquement l'appareil lorsqu'il n'est pas utilisé » en page 31](#)).

Emploi de piles

Ouvrez le compartiment des piles sous l'unité et installez-y 4 piles AA.

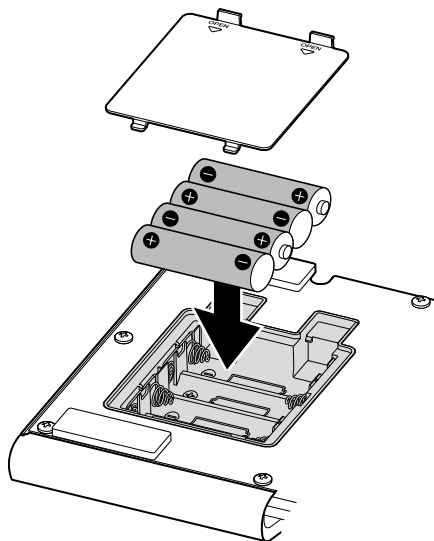

NOTE

- Indiquez le type des piles utilisées pour un affichage fidèle de la charge restante (→ « [Indication du type des piles utilisées](#) » en page 30).

POWER

-  s'allume en rouge quand la charge des piles s'affaiblit. Remplacez alors les piles par des neuves.

Réglage du volume et du timbre

Réglage du volume d'entrée du micro



1. Tournez .

Tout en chantant, réglez-le pour que  s'allume en vert.

Plus doux  Plus fort

NOTE

Réglez le volume d'entrée du micro à un niveau qui permet aux sections VOICE et HARMONY de fonctionner correctement.

-  Volume trop élevé
-  Volume bien adapté
-  Volume trop faible

Réduction des variations de volume (fonction compresseur)

Les sons entrants dont le volume dépasse un certain niveau peuvent être compressés pour les réduire afin d'obtenir un volume général plus régulier.

Si un même morceau contient par exemple à la fois des cris ou du chant puissant et des phrases douces plutôt murmurées, régler le niveau en fonction du passage fort rendra inaudible le passage durant lequel le chant est doux. Compresser le volume du chant fort pour réduire les différences globales de volume permet de mieux entendre le passage plus doux.

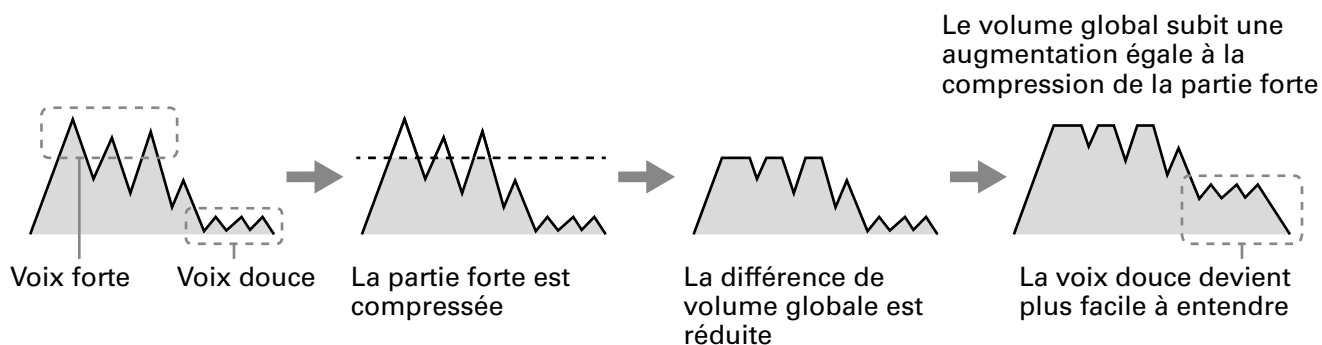

1. Tournez .

Tournez-le à droite pour augmenter l'effet.

Tournez-le complètement à gauche pour désactiver la fonction compresseur.

Mise en valeur du caractère de la voix (fonction Enhance)

La fonction Enhance du **V6** a deux effets.

- **Faire ressortir le caractère de la voix**

En mettant l'accent sur les hautes fréquences, le chant peut être plus clairement perçu plutôt que perdu dans le son d'un groupe.

- **Supprimer les sons sifflants en « s » et autres sons sibilants**

Les sons sibilants sont produits par l'air propulsé à travers les espaces interdentaires et comprennent les sons sifflants en « s ». Supprimer les sons sibilants qui deviennent gênants quand on monte le volume du micro peut rendre le son des voix plus agréable.

1. Pressez .

Cela active la fonction Enhance et  s'allume.

Réglage du volume du casque

En cas d'utilisation d'un casque pour écouter le **V6**, réglez le volume avec le bouton PHONES.

1. Tournez .

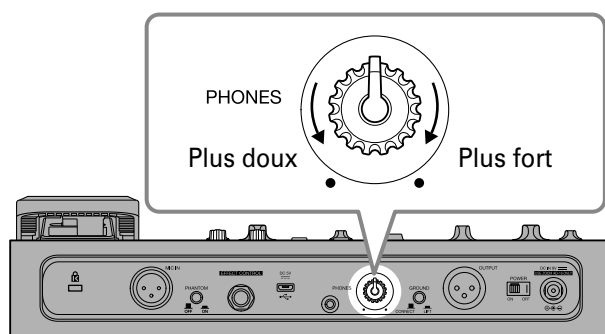

Sélection des mémoires de patch

Le **V6** est livré avec des mémoires de patch contenant toute une variété de sons vocaux immédiatement utilisables.

Les mémoires de patch sauvegardent tous les réglages des sections VOICE, HARMONY et EFFECT.

100 mémoires de patch peuvent être conservées.

1. Pressez  ou .

Utilisez-les pour sélectionner les mémoires de patch.

Le numéro de la mémoire de patch sélectionnée s'affiche à l'écran.

À SAVOIR

- Lorsqu'on allume le **V6**, les réglages de la dernière mémoire de patch utilisée sont chargés et l'écran affiche le numéro de cette mémoire de patch.
- Si des réglages sont effectués dans les sections VOICE, HARMONY ou EFFECT,  s'allume pour signaler qu'il y a des différences par rapport aux réglages sauvegardés. Sauvegardez les réglages si nécessaire (→ « [Sauvegarde des réglages dans des mémoires de patch](#) » en page 23).

Présentation des modes du **V6**

Le **V6** a deux modes : Memory et Looper.

- En mode Memory, les mémoires de patch peuvent être sélectionnées.
- En mode Looper, le looper peut être utilisé.

Pressez  pour alterner entre ces modes.

Le mode Memory est celui qui est activé à la mise sous tension du **V6**.

Utilisation de la section VOICE (voix)

Utilisez cette section pour modifier le son de la voix. Par exemple, utilisez-la pour corriger la hauteur en fonction de la tonalité ou pour donner à la voix un son enfantin, synthétique ou de vocodeur.

1. Pressez .

La section VOICE est activée et  s'allume.

2. Tournez .

Cela sélectionne la voix.

3. Tournez .

Cela règle la voix.

Voix	Explication	Fonction d'ADJUST
PITCH CORRECT - KEY**	Corrige la hauteur pour la tonalité choisie.* Il est possible de passer d'une délicate correction de hauteur à un effet mécanique qui change la hauteur par paliers.	Ampleur de la correction de hauteur
PITCH CORRECT - CHROMATIC**	Corrige la hauteur par demi-tons. Il est possible de passer d'une délicate correction de hauteur à un effet mécanique qui change la hauteur par paliers. Nous recommandons ce réglage lorsque la tonalité du morceau est inconnue ou si celui-ci contient de nombreux changements de tonalité.	Ampleur de la correction de hauteur
OCTAVE UP	Double la voix à l'octave supérieure. En conjonction avec la fonction HARMONY, de riches harmonies à trois voix peuvent être produites.	Fait la balance entre son d'origine et son d'effet
OCTAVE DOWN	Double la voix à l'octave inférieure. En conjonction avec la fonction HARMONY, de riches harmonies à trois voix peuvent être produites.	Fait la balance entre son d'origine et son d'effet
CHILD**	Rend la voix aiguë et enfantine en augmentant la hauteur et en changeant grandement le caractère. Cela corrige également la hauteur pour la tonalité choisie.*	Ampleur de la correction de hauteur
DEEP**	Rend la voix grave et profonde en abaissant la hauteur et en changeant grandement le caractère. Cela corrige également la hauteur pour la tonalité choisie.*	Ampleur de la correction de hauteur
UNISON	Crée le même effet que si vous chantiez deux fois la même partie en dupliquant le son avec un léger décalage de hauteur et de timing.	Niveau de mixage de l'effet

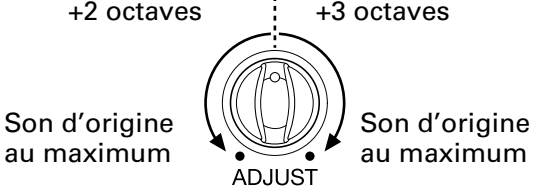
ROBOT**	Transforme le son en voix robotique sur la tonique de la tonalité choisie.* L'utiliser durant les intros et les intermèdes peut mettre en valeur un morceau.	Octave de la voix de robot
WHISTLE	<p>A pour effet de donner l'impression de siffler rien qu'en chantant. L'octave du sifflement change selon que le bouton ADJUST est réglé dans sa moitié gauche ou droite. Choisissez l'octave en fonction de la hauteur du chant et réglez le volume du son d'origine.</p> <p style="text-align: center;">+2 octaves +3 octaves</p> 	Quantité de son d'origine dans le mixage/octave du sifflement
TALKBOX**	Crée un effet sonore de type talk box. Corrige la hauteur pour la tonalité choisie.* La correction de hauteur TALKBOX suit une gamme à notes bleues et ajoute une tierce \flat aux gammes majeures et une quinte \flat aux gammes mineures naturelles.	Ampleur de la correction de hauteur
BASS VOCODER**	Crée un effet de son de vocodeur abaissé d'une octave. Corrige la hauteur pour la tonalité choisie.* Augmenter la correction de hauteur rapproche la hauteur du son de celle de la note jouée sur un clavier.	Ampleur de la correction de hauteur
VOCODER**	Crée un effet sonore de type vocodeur. Corrige la hauteur pour la tonalité choisie.* Augmenter la correction de hauteur rapproche la hauteur du son de celle de la note jouée sur un clavier. Utilisez cela conjointement à la fonction HARMONY pour un effet encore plus conséquent.	Ampleur de la correction de hauteur

*Pour des détails sur le réglage de la tonalité, voir l'étape 2 de [« Utilisation de la section HARMONY \(harmonie\) » en page 19](#).

**Cela suit le réglage du diapason de référence (→ [« Réglage du diapason de référence pour les voix et les harmonies » en page 29](#)).

Utilisation de la section HARMONY (harmonie)

Dans la section HARMONY, deux des cinq options peuvent être sélectionnées pour générer automatiquement des harmonies en fonction du réglage de tonalité (KEY).

1. Pressez .

La section HARMONY est activée et  s'allume.

2. Tournez .

Choisissez la tonalité du morceau chanté.

Si vous utilisez des partitions, la tonalité peut être déterminée à partir de l'armure.

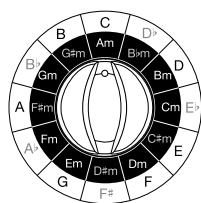

Tonalité majeure

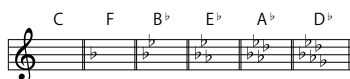

Tonalité mineure

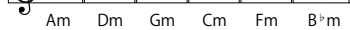

Tonalité majeure



Tonalité mineure

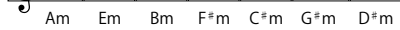

Qu'est-ce qu'une tonalité ?

Une tonalité est la gamme musicale de 7 notes utilisée dans un morceau. Les gammes à sonorité gaie sont connues sous le nom de tonalités majeures et celles à sonorité plus sombre sous le nom de tonalités mineures. La première note de la gamme donne son nom à la tonalité (A–G, en rappelant qu'en notation anglo-saxonne, A=*la*, B=*si*, C=*do*, D=*ré*, E=*mi*, F=*fa* et G=*sol*). Par exemple, la gamme à sonorité plus gaie qui commence par C (*do*) et qui comporte les sept notes C, D, E, F, G, A et B (*do, ré, mi, fa, sol, la et si*) est appelée tonalité de *do* majeur (C). De même, la gamme plus sombre qui contient les mêmes notes mais commence par A (*la*) est la tonalité de *la* mineur (Am).

do
majeur



do, ré, mi, fa, sol, la, si



C/do, D/ré, E/mi, F/fa, G/sol, A/la, B/si





la
mineur

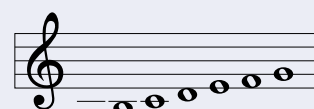

la, si, do, ré, mi, fa, sol



A/la, B/si, C/do, D/ré, E/mi, F/fa, G/sol

3. Pressez , , ,  ou .

 s'allume et l'harmonie sélectionnée est ajoutée. Pressez plusieurs fois pour passer en revue les niveaux de volume : haut → moyen → bas → aucun. La luminosité change avec le niveau.

Deux options d'harmonie peuvent être activées. L'activation d'une troisième option d'harmonie remplace celle qui avait été activée en premier.

Harmonie	Explication
Higher	+5 ou +6 degrés
High	+3 ou +4 degrés
Fixed	La note de la tonalité choisie à l'étape 2 (fixe)
Low	-3 ou -4 degrés
Lower	-5 ou -6 degrés

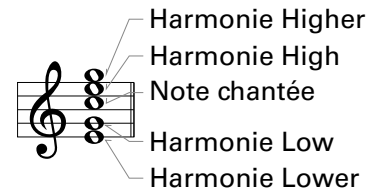

Chaque harmonie est générée automatiquement en fonction de la tonalité sélectionnée à l'étape 2.

Exemple 1 : chanter un do (C) avec High et Higher sélectionnés quand la tonalité est do majeur produira les notes suivantes.

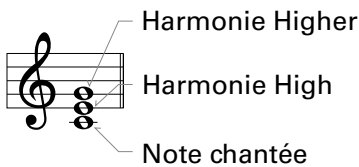

Exemple 2 : chanter C, D, E, F, G, A et B (do, ré, mi, fa, sol, la et si) quand la tonalité est do majeur produira les notes suivantes.

- Higher : G, A, C, C, D, E, F (*sol, la, do, do, ré, mi, fa*)
- High : E, F, G, A, C, C, D (*mi, fa, sol, la, do, do, ré*)
- Note chantée : C, D, E, F, G, A, B (*do, ré, mi, fa, sol, la, si*)
- Low : G, A, C, C, D, E, F (*sol, la, do, do, ré, mi, fa*)
- Lower : E, F, G, A, C, C, D (*mi, fa, sol, la, do, do, ré*)

Hauteurs ajoutées par la fonction HARMONY

Les « degrés » sont le nombre de paliers dans la gamme par rapport à la tonique de la tonalité.

-8 -7 -6 -5 -4 -3 -2 +2 +3 +4 +5 +6 +7 +8

do ré mi fa sol la si do ré mi fa sol la si do

Note d'origine

Par exemple, quand « Higher » est activé, une harmonie sera automatiquement générée +5 ou +6 degrés au-dessus de la note chantée.

4. Tournez

Cela règle la balance du son d'origine par rapport aux harmonies.

Seul le son des harmonies sera produit si on le tourne à fond vers la droite.

Utilisation de la section EFFECT (effet)

Cette section ajoute de la réverbération, de la distorsion ou un autre effet au son d'origine pour changer son timbre.

1. Pressez .

La section EFFECT est activée et  s'allume.

2. Tournez .

Cela sélectionne l'effet.

3. Tournez .

Cela règle l'effet.

Effet	Explication	Fonction d'ADJUST
DISTORTION	Forte distorsion de la voix	Quantité de distorsion
TELEPHONE	Émulation de sonorité de téléphone rétro	Bande de fréquences affectée
BEAT BOX	Ajoute de l'impact au beat boxing. Cela donne plus de puissance aux sons de grosse caisse et de caisse claire tout en accentuant la netteté des charlestons. Une compression modérée nivelle également les volumes des sons de grosse caisse, de caisse claire et de charleston, qui tendent à varier considérablement.	Ampleur de l'amplification
PLATE*	Simulation de reverb à plaque	Durée de réverbération et rapport de mixage
ROOM*	Réverbération concise qui simule l'acoustique d'une pièce	Durée de réverbération et rapport de mixage
HALL*	Réverbération dense qui simule l'acoustique d'une salle	Durée de réverbération et rapport de mixage
CHORUS	Chorus doux et consistant	Niveau de mixage de l'effet
DELAY+REVERB*	Combine délai et réverbération	Durée de réverbération et rapport de mixage
ECHO	Délai court et précis qui accentue la clarté	Niveau de mixage de l'effet
DELAY**	Délai à son clair qui permet un réglage détaillé des paramètres	TIME
		FEEDBACK
		MIX

*Cela produit un effet stéréo (une sortie stéréo est possible par la prise de sortie PHONES).

**L'effet DELAY est déterminé par ses paramètres TIME, FEEDBACK et MIX.

Remarques concernant les effets

TELEPHONE : il coupe les hautes et basses fréquences et donne au son une mauvaise qualité par distorsion.

REVERB : l'ajout de réverbérations donne ampleur et profondeur au son.

CHORUS : l'ajout d'un peu de fluctuations donne au son de l'épaisseur et une variation de texture.

DELAY : en répétant le son à intervalles réguliers, il est possible de créer un effet qui suit le rythme.



Réglage du délai

DELAYTIME : règle le temps qui s'écoula avant que le son retardé ne soit produit. Ce réglage peut aller jusqu'à 2 secondes.

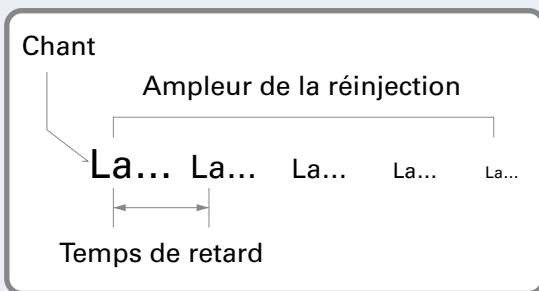
Ampleur de réinjection (FEEDBACK) : règle le nombre de répétitions du son retardé.



À SAVOIR

- Lorsque DELAY -TIME est sélectionné,  fonctionne comme un commutateur de battue du tempo (Tap Tempo) pour déterminer le temps de retard. Pressez plusieurs fois successivement  pour régler le retard sur l'intervalle qui sépare les pressions.
- Si une pédale d'expression (FP02M ZOOM) est connectée, elle peut servir à régler l'effet (comme quand on tourne ). Les réglages par pédale ne sont pas sauvegardés dans la mémoire de patch.

Sauvegarde des réglages dans des mémoires de patch

Les réglages des sections VOICE, HARMONY et EFFECT peuvent être sauvegardés dans des mémoires de patch.

1. Pressez .

L'écran clignote.

2. Pressez  ou .

Sélectionnez la mémoire de patch de destination.

Le numéro de la mémoire de patch sélectionnée s'affiche à l'écran.

3. Pressez .

Les réglages actuels sont sauvegardés.

À SAVOIR

Pressez  pour mettre fin à la sauvegarde.

Utilisation de la pédale FORMANT

Les formants sont les caractéristiques vocales créées par les différentes formes de bouche et de gorge. En utilisant la pédale FORMANT pour changer les formants, les caractéristiques vocales peuvent être modifiées sans changer la hauteur.

1. Actionnez la pédale FORMANT.

Cela change le caractère de la voix.

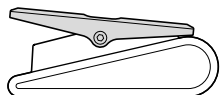

Pressez vers l'avant (pointe du pied)

Cela rend la voix plus aiguë et plus mignonne.

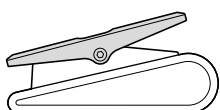

Pressez vers l'arrière (talon)

Cela rend la voix plus grave et plus imposante.

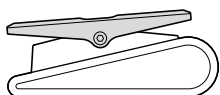

Pédale non pressée

La voix retrouve automatiquement son caractère normal quand on retire le pied.

Réglage de la résistance de la pédale FORMANT

Le couple de la pédale FORMANT peut se régler pour qu'elle réagisse à la pression comme vous le souhaitez.

1. Insérez une clé hexagonale de 5 mm dans la vis de réglage du couple sur le côté de la pédale.

2. Tournez-la dans le sens horaire pour durcir la pédale et dans le sens antihoraire pour l'assouplir.

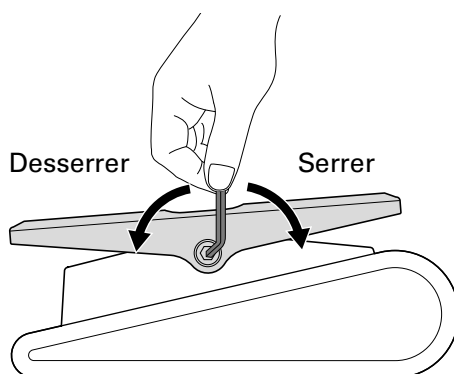



NOTE

Attention, trop desserrer la vis de réglage du couple de serrage peut entraîner une désolidarisation interne de la pédale l'empêchant de garder ensuite une position fixe.

Emploi du looper

Des voix peuvent être enregistrées et des boucles créées sur une durée allant jusqu'à 3,5 minutes. Les boucles peuvent être superposées pour toute une variété de techniques d'interprétation en direct, y compris pour des chœurs a cappella et des percussions vocales.

Activation du looper

1. En mode Memory, pressez  .
 s'affiche à l'écran.

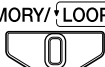

À SAVOIR



Pressez  pour revenir en mode Memory.

Enregistrement et lecture de boucles



1. Pressez  .
L'enregistrement démarre et  s'affiche à l'écran.

À SAVOIR

Pressez  pour annuler l'enregistrement ( s'affiche à l'écran).

2. Pressez à nouveau  .
L'enregistrement commence, la lecture s'arrête et  s'affiche à l'écran.

Si la durée maximale d'enregistrement est atteinte, l'enregistrement s'arrête automatiquement et la lecture en boucle commence.

3. Pressez  .
La lecture s'arrête et  clignote à l'écran.

Superposition de boucles

Des interprétations supplémentaires peuvent être ajoutées à la boucle enregistrée.

1. Pressez  durant la lecture de la boucle.

La superposition commence et  s'affiche à l'écran.

Lorsque la fin de la boucle est atteinte, la lecture reprend depuis le début, et une nouvelle superposition peut être effectuée.

2. Pressez  durant la superposition.

Cela arrête la superposition., mais la lecture en boucle continue.

 s'affiche à l'écran.



■ Suppression de la dernière boucle enregistrée

1. Durant la lecture de boucle, pressez deux fois  rapidement.

Après que  ait clignoté à écran,  apparaît.

■ Restauration de la boucle supprimée

1. Après avoir supprimé une boucle, pressez à nouveau  deux fois rapidement.





Après que  ait clignoté à écran,  apparaît.

Effacement de la boucle

1. Avec la lecture de boucle arrêtée, pressez et maintenez enfoncée .

La boucle enregistrée est effacée et  s'affiche à l'écran.

Indicateurs affichés

Indicateur	Explication
	LOOPER : aucune boucle enregistrée
	REC : boucle en cours d'enregistrement
	PLAY : boucle en cours de lecture (clignote à l'arrêt)
	UNDO (annuler) : suppression de la dernière boucle rajoutée
	REDO (rétablir) : restauration de la dernière boucle supprimée avec UNDO

Court-circuiter l'effet du V6

1. Pressez et maintenez  .

L'effet du **V6** est court-circuité et l'affichage devient le suivant.

En mode Memory

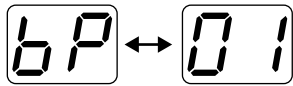

Le numéro de la mémoire de patch et « bP » (bypass) alternent à l'écran.

En mode Looper

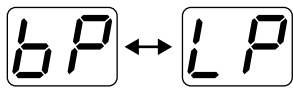

L'état du looper et « bP » (bypass) alternent à l'écran.

Pressez  pour remettre l'effet dans le circuit.

Autres réglages

Réglage du diapason de référence pour les voix et les harmonies

Règle le diapason utilisé pour corriger la hauteur de la voix et ajouter des harmonies.

1. En maintenant pressée , réglez  sur ON.

Après que  (pour hauteur ou « Pitch ») se soit affiché, la valeur de réglage actuelle apparaît.

2. Pressez  ou .

Réglez le diapason de référence par paliers de 1 Hz (la valeur par défaut est 440 Hz).

 435 Hz

}

 445 Hz

Qu'est-ce que le diapason de référence ?

La hauteur utilisée pour le *la* (A) de référence est exprimée en hertz (Hz).

Les hauteurs des voix et des harmonies peuvent être accordées sur les instruments qui jouent en même temps en choisissant le même diapason (hauteur de référence) pour le **V6**.

3. Pressez .

L'affichage clignote rapidement, le réglage est sauvegardé et le **V6** reprend son fonctionnement normal.

À SAVOIR

Pressez  pour annuler le changement de réglage.

Indication du type des piles utilisées



Indiquez le type des piles utilisées pour un affichage fidèle de la charge restante.

1. En maintenant pressée , réglez  sur ON.

Après que  (pour « batteries ») se soit affiché, la valeur de réglage actuelle apparaît.

2. Pressez  ou .

Indiquez le type des piles utilisées.

-  Piles alcalines
-  Batteries nickel-hydrure métallique
-  Piles au lithium

3. Pressez .

L'affichage clignote rapidement, le réglage est sauvegardé et le **V6** reprend son fonctionnement normal.

À SAVOIR

Pressez  pour annuler le changement de réglage.

Réglage du mode ECO pour éteindre automatiquement l'appareil lorsqu'il n'est pas utilisé



Cette fonction peut être utilisée pour couper automatiquement l'alimentation après 10 heures sans utilisation.

1. En maintenant pressée , réglez  sur ON.

Après que  se soit affiché, la valeur de réglage actuelle apparaît.

2. Pressez  ou .

Sélectionnez le réglage.

-  L'alimentation se coupera automatiquement après 10 heures sans utilisation.
-  Le mode ECO est désactivé.



3. Pressez .

L'affichage clignote rapidement, le réglage est sauvegardé et le **V6** reprend son fonctionnement normal.

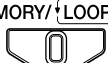
À SAVOIR

Pressez  pour annuler le changement de réglage.

Restauration des réglages d'usine

1. En maintenant pressée la touche , réglez  sur ON.

 clignote à l'écran.

2. Pressez .

L'affichage clignote rapidement, l'initialisation s'effectue, les réglages d'usine par défaut sont rétablis et le **V6** reprend son fonctionnement normal.

NOTE

L'initialisation remplace tous les réglages, y compris les mémoires de patch, par les valeurs d'usine par défaut. Soyez donc sûr de vous avant d'utiliser cette fonction.

À SAVOIR

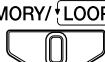
Pressez  pour annuler le changement de réglage.

Utilisation des fonctions d'interface audio

Installation du pilote

■ Windows

1. Téléchargez sur l'ordinateur le pilote « ZOOM V6 Driver » depuis le site www.zoom.co.jp.

NOTE

- Vous pouvez télécharger le dernier pilote « ZOOM V6 Driver » depuis le site web ci-dessus.
- Téléchargez le pilote adapté au système d'exploitation que vous utilisez.

2. Lancez le programme d'installation et suivez les instructions pour installer le pilote ZOOM V6 Driver.

NOTE

- Voir le Guide d'installation inclus avec le pilote pour les détails de la procédure d'installation.
- Si l'alimentation fournie par le bus USB est insuffisante, ou si vous souhaitez alimenter l'appareil au moyen d'un adaptateur secteur, utilisez l'adaptateur secteur dédié (AD-16 ZOOM).

■ Mac et appareils iOS

Aucune installation de pilote n'est nécessaire si vous utilisez un Mac ou un appareil iOS.

Connexion à un ordinateur

1. Utilisez un câble USB pour raccorder le **V6** à l'ordinateur ou à l'appareil iOS.

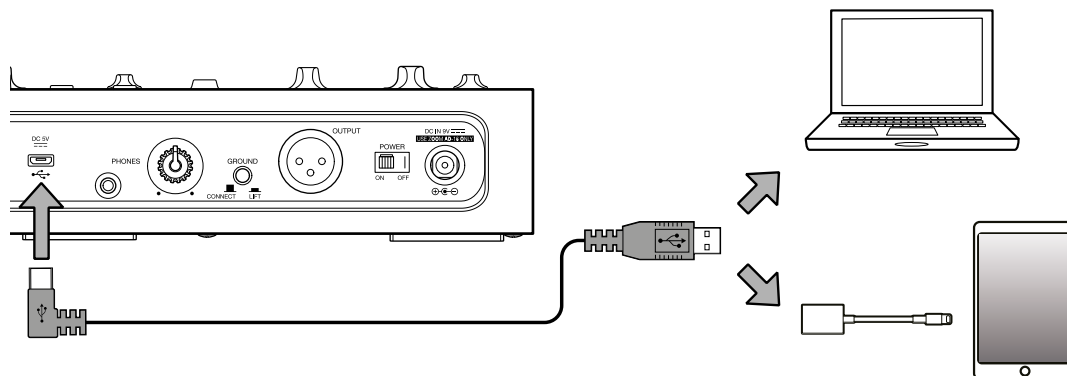

NOTE

En cas de connexion à un appareil iOS, utilisez un adaptateur pour appareil photo Lightning vers USB (ou Lightning vers USB 3).

2. Réglez  sur ON.

Une fois sous tension, le **V6** se connecte à l'appareil iOS.

Pour la connexion à un ordinateur, passez à l'étape 3.

3. Choisissez le **V6** comme périphérique audio à utiliser par l'ordinateur.

Mise à jour du firmware

Consultez le site web de ZOOM (www.zoom.co.jp), et téléchargez le firmware du **V6**.

1. Utilisez un câble USB pour raccorder le **V6** à l'ordinateur.

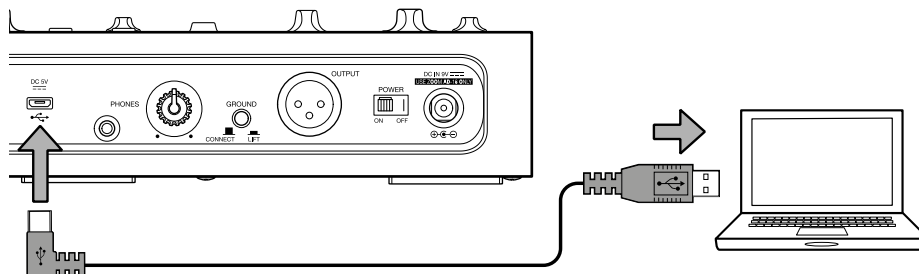

2. En maintenant pressées  et , réglez  sur ON.

Cela met le **V6** sous tension et  s'allume en orange.

 (mise à jour ou « Update ») s'affiche à l'écran.



3. Lancez l'application de mise à jour du firmware sur l'ordinateur.

4. Exécutez la mise à jour.

Pendant la mise à jour,  clignote en orange.

Lorsque la mise à jour est terminée,  s'allume en vert.

NOTE

- Ne débranchez pas le câble USB pendant une mise à jour du firmware.
- Dans le cas peu probable où une mise à jour du firmware échouerait en cours,  s'allumera en rouge et  (« Erreur ») s'affichera à l'écran. Effectuez à nouveau la mise à jour du firmware en repartant de la première étape de cette procédure.

5. Une fois la mise à jour terminée, réglez  sur OFF et débranchez le câble USB.

À SAVOIR

La mise à jour de la version de firmware n'efface pas les mémoires de patch sauvegardées.

Guide de dépannage

L'unité ne s'allume pas

- Vérifiez que l'interrupteur d'alimentation POWER est bien réglé sur ON (→ [« Mise sous tension » en page 12](#)).
- Si vous utilisez des piles, vérifiez qu'elles sont encore chargées (→ [« Mise sous tension » en page 12](#)).

Pas de son ou son très faible

- Vérifiez les connexions (→ [« Faire les connexions » en page 10](#)).
- Montez le volume des dispositifs de sortie.
- Si vous utilisez un casque, augmentez le volume d'écoute au casque (→ [« Réglage du volume du casque » en page 15](#)).

Il y a beaucoup de bruit

- Vérifiez qu'un câble blindé n'en est pas la cause.
- Utilisez un authentique adaptateur secteur ZOOM (→ [« Faire les connexions » en page 10](#)).
- Vérifiez le réglage du commutateur GROUND LIFT (→ [« Faire les connexions » en page 10](#)).

Le son a une distorsion étrange ou un timbre bizarre

- Réglez le volume d'entrée à un niveau approprié (→ [« Réglage du volume d'entrée du micro » en page 14](#)).
- Réglez l'ampleur de la compression (→ [« Réduction des variations de volume \(fonction compresseur\) » en page 14](#)).

La fonction VOICE n'a pas d'effet

- Réglez le bouton VOICE ADJUST (→ [« Utilisation de la section VOICE \(voix\) » en page 17](#)).

La fonction HARMONY n'a pas d'effet

- Utilisez le bouton HARMONY MIX pour régler le volume de l'harmonie (→ [« Utilisation de la section HARMONY \(harmonie\) » en page 19](#)).
- Utilisez le bouton de sélection KEY pour régler correctement la tonalité (→ [« Utilisation de la section HARMONY \(harmonie\) » en page 19](#)).

La fonction EFFECT n'a pas d'effet

- Réglez le bouton EFFECT ADJUST (→ « [Utilisation de la section EFFECT \(effet\)](#) » en page 21).

Les piles se déchargent rapidement

- Vérifiez que vous n'utilisez pas des piles au manganèse. Des piles alcalines doivent fournir une autonomie d'environ 3,5 heures de fonctionnement continu.
- Vérifiez le réglage de type des piles.
Le réglage doit correspondre aux piles utilisées afin d'afficher avec précision la charge restante (→ « [Indication du type des piles utilisées](#) » en page 30).
- Une pile/batterie se décharge par nature plus rapidement dans des lieux où règne une basse température.

Caractéristiques techniques

Section VOICE (voix)	12 types	
Section EFFECT (effet)	10 types	
Section HARMONY (harmonie)	5 types	
Nombre de mémoires de patch	100	
Fréquence d'échantillonnage	44,1 kHz	
Conversion A/N	24 bit, suréchantillonnage 128 fois	
Conversion N/A	24 bit, suréchantillonnage 128 fois	
Traitement du signal	32 bit	
Réponse en fréquence	20 Hz – 20 kHz (+1 dB/–3 dB) (charge de 200 k Ω)	
Écran	LED 2 chiffres, 7 segments	
Entrées	SGV-6	Directivité : super cardioïde (3 unités micro directionnelles) Sensibilité : –46 dB/Pa à 1 kHz (chaque unité micro) Pression acoustique maximale en entrée : 140 dB SPL
	MIC IN	Prise XLR Gain d'entrée : +3 – +40 dB Niveau d'entrée maximal : +4 dBu Impédance d'entrée : 3 k Ω ou plus (1 kHz) Alimentation fantôme : +48 V
Sorties	OUTPUT	Prise XLR Niveau de sortie maximal : +8 dBu Impédance de sortie : 50 Ω (point chaud - masse, point froid - masse, 1 kHz) 100 Ω (point chaud - point froid, 1 kHz) GROUND LIFT (suppression de masse commutable)
	PHONES	Mini-jack stéréo Niveau de sortie maximal : 20 mW + 20 mW (sous charge de 32 Ω)
Bruit rapporté à l'entrée (lorsque l'alimentation fantôme est coupée)	–125 dBu ou moins (pondération A, entrée 150 Ω , gain d'entrée +40 dB)	
Bruit de fond (bruit résiduel)	–75 dBu	
Entrée de contrôle	Entrée pour FP02	
Alimentation	Adaptateur secteur (CC 9 V, 500 mA, pôle négatif au centre) (AD-16 ZOOM) 4 piles AA (environ 3,5 heures de fonctionnement continu avec des piles alcalines)	
USB	Connecteur : micro-USB Fonctionnement comme interface audio : 2 entrées/2 sorties USB2.0 Full Speed, 44,1 kHz, 16/24/32 bit • L'alimentation peut également être fournie par le port USB. • Si vous utilisez un câble conçu uniquement pour l'alimentation, les autres fonctions USB ne peuvent pas être utilisées.	
Dimensions externes	181 mm (P) x 320 mm (L) x 77 mm (H)	
Poids	1,56 kg (sans les piles)	
En option	FP02, pédale d'expression	

Note : 0 dBu = 0,775 V



ZOOM CORPORATION

4-4-3 Kanda-surugadai, Chiyoda-ku, Tokyo 101-0062 Japan
www.zoom.co.jp

Z2I-3648-01